

Dane aktualne na dzień: 10-05-2026 06:22

Link do produktu: <https://www.sonarsklep.pl/silnik-elektryczny-haswing-protruar-10-r2-65-lbs-12v-super-slim-66cm-p-2544.html>



Silnik elektryczny HasWing PROTRUAR 1.0 R2 65 lbs 12V SUPER SLIM 66cm

Cena brutto	1 700,00 zł
Cena netto	1 382,11 zł
Dostępność	⚠ Na zamówienie
Numer katalogowy	50744
Kod producenta	50744-66
Producent	HasWing

Opis produktu



HasWing to marka stworzona z myślą o wymagającym rynku Japońskim.

Kilkunastoletnie doświadczenie w produkcji silników spowodowało, iż obecnie produkty spod marki HasWing dostępne są na wszystkich kontynentach. Głównymi odbiorcami są Japonia, USA, Australia, Wielka Brytania, Holandia, Niemcy, Austria, Polska, Włochy, Francja, Hiszpania, Rosja .

Przez kilka lat obecności na polskim rynku HasWing udowodnił, że silniki tej marki kojarzone są z jakością, wytrzymałością i trwałością, dzięki

czemu są najczęściej kupowanymi silnikami na naszym rynku. Posiadają profesjonalny serwis gwarancyjny i pogwarancyjny, a także dostęp do oryginalnych części zamiennych, co zapewnia sprawne działanie na długie lata.

Obecnie w ofercie firmy HasWing jest ponad 30 modeli silników od 200 W do 1500 W montowanych z przodu lub z tyłu łodzi, sterowanych ręcznie lub pilotem o konstrukcji tradycyjnej lub BLDC.

Postaw na jakość HasWing !

HASWING PROTRUAR 1.0 **Wersja SLIM - długość kolumny 66cm**



Protruar 1.0 wyposażony jest w nowo zaprojektowaną głowicę silnika z 3- diodowym wskaźnikiem baterii i aluminiowym wałem 900mm.

Bezszczotkowy silnik zastosowany w modelu Protruar 1.0 ma zmienną regulację i wyższą efektywność (większa moc mniejsze zużycie) i dłuższą żywotność niż standardowe silniki szczotkowe. Śmigło znajduje się bezpośrednio na wale silnika co zapewnia znacznie cichszą i lepszą efektywność napędu. Zastosowanie innowacyjnej obudowy silnika ze zintegrowaną płetwą wykonanej z aluminium zoptymalizowało silnik pod kątem maksymalnej dynamiki w wodzie.

GWARANCJA 2 LATA !
Serwis gwarancyjny i pogwarancyjny !

~~Silnik~~ bezszczotkowy o wysokiej mocy

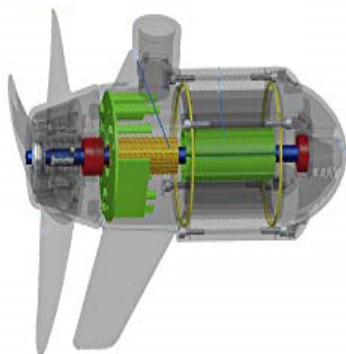

Haswing Protruar 1.0 to wysokiej klasy model o mocy 65lbs przy 1250 obr/min. Posiada dużą moc i wysoki moment obrotowy, porównywalny z silnikiem spalinowym o uciążu 2HP.

Do stosowania na łodziach o masie do max 1800kg

Silniki bezszczotkowe oferują większą moc przy większej sprawności niż standardowe silniki szczotkowe. Brak szczotek oznacza również większą trwałość i niezawodność.

~~Wskaźnik naładowania akumulatora~~



Silnik posiada 3-diodowy wskaźnik naładowania akumulatora. Urządzenie informujące o stanie naładowania akumulatora, zabezpiecza przed przekroczeniem stanu maksymalnego rozładowania akumulatora (10,5V).

Poziom rozładowania 10,5V w czasie pracy silnika to granica bezpieczna po przekroczeniu której akumulator traci swoje właściwości (pojemność, żywotność).

Bezstopniowa regulacja - Maximizer



Wygodna teleskopowa rączka z maximizerem - płynną regulacją obrotów. Maximizer biegów gwarantuje bezawaryjną pracę przez wiele lat i oszczędność prądu do 80% w porównaniu do klasycznego przełącznika. Maximizer jest urządzeniem elektronicznym, które zastępuje standardowy mechaniczny przełącznik biegów typu 5 biegów do przodu i 3 biegi do tyłu. Regulacja obrotów z maximizerem odbywa się płynnie, co daje nam możliwość ustawienia prędkości precyzyjnie, co jest bardzo istotne przy trolingowaniu. Maximizer oprócz płynnej regulacji ma jeszcze jedną bardzo istotną zaletę - oszczędza prąd w akumulatorze. Dzięki temu możemy pływać nawet do 5x dłużej niż na silnikach z przełącznikiem biegów!

Uchwyt teleskopowy

Silnik jest wyposażony w teleskopowy rumpel, który zapewnia wygodne sterowanie łodzią o regulowanej długości od 21 do 35 cm.

Rączka z reżymem regulacji kąta nachylenia

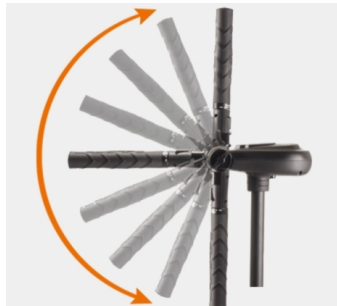

Zakres regulacji to 180 stopni. Przesuwając w dół głowicę o 90 stopni, możemy złożyć silnik do wygodnej pozycji transportowej.

Optywowa kolumna odporna na wodę słoną



Wykonane są z aluminium i są odporne na wodę słoną, można je używać zarówno w wodzie słodkiej jak i w morzu.

Dodatkową ochronę przed uderzeniem o dno stanowi płetwa silnika.

Wytrzymały uchwyt z tworzywa sztucznego



Uniwersalny wspornik do mocowania silnika do łodzi lub pontonu. Niezawodny, lepszy niż metalowe konstrukcje. Materiał, z którego wykonano wspornik, jest odporny na odkształcenia termiczne.

Duży moment obrotowy - Śruba z 3 łopatkami



Wraz ze wzrostem prędkości obrotowej śruby, następuje gorsza wydajność - zjawisko kawitacji. Dlatego zastosowano śmigło o dużej średnicy (240mm), by uzyskać jak najwyższą wydajność. Co za tym idzie śruba oferuje wysoki moment obrotowy i wysoką sprawność, co daje małe zużycie prądu w porównaniu do standardowych silników.

Dane techniczne silnika PROTRUAR 1.0 R2

Silnik bezszczotkowy chłodzony wodą,
Uciąg 65lbs, Moc 600W
Maximizer płynna regulacja przód - tył
Długość przewodu zasilającego - ok. 1,6 m
Średnica śruby 240mm
Ilość łopatek - 3
Waga silnika - 6 kg
Pobór mocy - max 50A
Długość kolumny silnika 66cm
Wysokość całkowita silnika 119,0cm
Zasilanie 12V
Gwarancja 2 lata - obejmuje całość silnika

PROTRUAR 1.0 Slim



Czas na zwrot

Klient ma 14 dni na zwrot zakupionego towaru bez podania przyczyny.